

# Паспорт продукту

Технічні характеристики

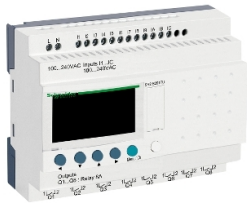

## ІНТЕЛЕКТУАЛЬНЕ РЕЛЕ 20ВХ/ ВИХ,ДИСПЛ+ГОД.~240В

SR2B201FU

### Главное

|                           |                               |
|---------------------------|-------------------------------|
| Серія продукту            | Zelio Logic                   |
| Тип виробу або компоненту | Компактне інтелектуальне реле |

### Дополнительно

|                                     |   |
|-------------------------------------|---|
| Локальний дисплей                   | 3   |
| Кількість ліній схеми керування     | 0...240 з драбина програмування<br>0...500 з FBD програмування        |
| Тривалість циклу                    | 6...90 мс   |
| Термін резервного зберігання даних  | 10 років на 25 °C   |
| Відхилення ходу годинника           | 12 хв/рік на 0...55 °C<br>6 с/місяць на 25 °C                         |
| Відповідність                       | Пам'ять програми при кожному вмиканні                                 |
| [Us] номінальна напруга живлення    | 100...240 В змінний струм   |
| Межі напруги живлення               | 85...264 В  |
| Частота мережі живлення             | 50/60 Гц  |
| Максимальний струм джерела живлення | 100 мА на 100 В (без подовжувача)<br>50 мА на 240 В (без подовжувача) |
| Споживана потужність [ВА]           | 11 В·А без подовжувача  |
| Напруга ізоляції                    | 1780 В  |
| Тип захисту                         | Від інверсії клем (команди керування не виконуються)                  |
| Кількість дискретних входів         | 12  |
| Напруга дискретного входу           | 100...240 В Змінна напруга  |
| Струм дискретного входу             | 0,6 мА  |
| Частота дискретного входу           | 57...63 Гц<br>47...53 Гц  |
| Граничний рівень напруги (стан 1)   | >= 79 В для дискретний вхід   |
| Граничний рівень напруги (стан 0)   | <= 40 В для дискретний вхід   |
| Поточний стан 1 гарантовано         | >= 0.17 мА (дискретний вхід)  |
| Поточний стан 0 гарантовано         | <= 0.5 мА (дискретний вхід)   |
| Кількість аналогових входів         | 0   |
| Вхідний повний опір                 | 350 кОм для дискретний вхід   |
| Кількість виходів                   | 8 релейний  |

Межі вихідної напруги 5, 20 В постійний струм (релейний вихід)  
Ціни, окрім ціни на продукцію для ринку житлового будівництва, індикативні у гривні без ПДВ станом на 01.03.2026 для ознайомлення. Ціни на продукцію для ринку житлового будівництва індикативні станом на 01.03.2026 для ознайомлення у гривні з ПДВ. Кінцевою вважається ціна, що вказана в індивідуальному Підтвердженні Замовлення на обрану продукцію, якщо інше не зазначено у відповідному Договорі.

|   |   |
|---|---|
| Тип контакту та з'єднання                     | Нормально відкритий для релейний вихід  |
| Вихідний тепловий струм                       | 8 А на всі 8 виходів для релейний вихід   |
| Електрична зносостійкість                     | AC-12 500000 цикли на 230 В, 1,5 А для релейний вихід відповідно до IEC 60947-5-1<br>AC-15 500000 цикли на 230 В, 0,9 А для релейний вихід відповідно до IEC 60947-5-1<br>DC-12 500000 цикли на 24 В, 1,5 А для релейний вихід відповідно до IEC 60947-5-1<br>DC-13 500000 цикли на 24 В, 0,6 А для релейний вихід відповідно до IEC 60947-5-1  |
| Комутаційна здатність [mA]                    | >= 10 mA на 12 В (релейний вихід)   |
| Робоча частота [Гц]                           | 0,1 Гц (при Ie) для релейний вихід<br>10 Гц (Режим холостого ходу) для релейний вихід   |
| Механічна зносостійкість                      | 10000000 цикли для релейний вихід   |
| [Uimp] номінальна імпульсна витримувана напру | 4 кВ відповідно до MEK 60947-1 та MEK 60664-1   |
| Годинник                                      | 3   |
| Час реакції                                   | 50 мс з драбина програмування (Від рівня 0 до рівня 1) для дискретний вхід<br>50 мс з драбина програмування (зі стану 1 в стан 0) для дискретний вхід<br>50...255 мс з FBD програмування (Від рівня 0 до рівня 1) для дискретний вхід<br>50...255 мс з FBD програмування (зі стану 1 в стан 0) для дискретний вхід<br>10 мс (Від рівня 0 до рівня 1) для релейний вихід<br>5 мс (зі стану 1 в стан 0) для релейний вихід  |
| Клеми підключення                             | Гвинтові затискачі, 1 x 0.2...1 x 2.5 мм <sup>2</sup> (AWG 25...AWG 14) напівтвердий<br>Гвинтові затискачі, 1 x 0.2...1 x 2.5 мм <sup>2</sup> (AWG 25...AWG 14) твердий<br>Гвинтові затискачі, 1 x 0.25...1 x 2.5 мм <sup>2</sup> (AWG 24...AWG 14) гнучкий з кабельним наконечником<br>Гвинтові затискачі, 2 x 0.2...2 x 1.5 мм <sup>2</sup> (AWG 24...AWG 16) твердий<br>Гвинтові затискачі, 2 x 0.25...2 x 0.75 мм <sup>2</sup> (AWG 24...AWG 18) гнучкий з кабельним наконечником |
| Момент затягування                            | 0,5 Н.м   |
| Категорія перенапруги                         | III conforming to MEK 60664-1   |
| Вага нетто                                    | 0,38 кг   |

## Окружающая среда

|  |   |
|--|---|
| Стійкість до коротких переривів споживання | 1 мс  |
| Сертифікація виробу                        | C-Tick<br>CSA<br>GL<br>GOST<br>UL   |
| Стандарти                                  | MEK 61000-4-6 рівень 3<br>MEK 61000-4-11<br>MEK 60068-2-27 Ea<br>MEK 61000-4-5<br>MEK 60068-2-6 Fc<br>MEK 61000-4-12<br>MEK 61000-4-2 рівень 3<br>MEK 61000-4-3<br>MEK 61000-4-4 рівень 3   |
| Ступінь захисту                            | IP20 відповідно до MEK 60529 (клемна колодка)<br>IP40 відповідно до MEK 60529 (передня панель)  |
| Характеристики зовнішнього середовища      | Директива з електромагнітної сумісності conforming to MEK 61000-6-2<br>Директива з електромагнітної сумісності conforming to MEK 61000-6-3<br>Директива з електромагнітної сумісності conforming to MEK 61000-6-4<br>Директива з електромагнітної сумісності conforming to MEK 61131-2 зона B<br>Директива про низьку напругу conforming to MEK 61131-2 |
| Обурення випромінюване/провідне            | Клас B відповідно до EN 55022-11 група 1  |
| Ступінь забруднення                        | 2 відповідно до MEK 61131-2   |

|   |   |
|---|---|
| Робоча температура навколишнього середовища | -20...40 °C у невентильованому корпусі відповідно до МЕК 60068-2-1 та МЕК 60068-2-2<br>-20...55 °C відповідно до МЕК 60068-2-1 та МЕК 60068-2-2 |
| Температура навколишнього повітря для збер  | -40...70 °C   |
| Висота над рівнем моря                      | 2000 м  |
| Максимальна висота перенесення              | 3048 м  |
| Відносна вологість                          | 95 % без конденсату або капання води  |

## Пакувальні характеристики

|                                |            |
|--------------------------------|------------|
| Тип 1 упаковки                 | PCE        |
| Кількість одиниць у 1 упаковці | 1          |
| Висота 1 упаковки              | 6,800 см   |
| Ширина 1 упаковки              | 10,000 см  |
| Довжина 1 упаковки             | 13,500 см  |
| Вага 1 упаковки                | 367,000 г. |
| Тип 2 упаковки                 | S03        |
| Кількість одиниць у 2 упаковці | 20         |
| Висота 2 упаковки              | 30,000 см  |
| Ширина 2 упаковки              | 30,000 см  |
| Довжина 2 упаковки             | 40,000 см  |
| Вага 2 упаковки                | 7,889 кг   |

## Гарантія

|                      |    |
|----------------------|----|
| Гарантія (у місяцях) | 18 |
|----------------------|----|

Schneider Electric прагне досягти статусу нульового енергетичного балансу до 2050 року завдяки партнерству в ланцюжку поставок, матеріалами з меншим впливом та циркулярності за допомогою нашої поточної кампанії «Use Better, Use Longer, Use Again» для продовження терміну служби продукту та придатності до переробки.

[Пояснення екологічних даних >](#)

[Як ми оцінюємо стійкість продукту >](#)



### Екологічний слід

|   |  |
|---|--|
| Загальний вуглецевий слід протягом життєвого циклу  | 325 kg CO2 eq.                             |
| Вуглецевий слід етапу виробництва [A1–A3]           | 45 kg CO2 eq.                              |
| Вуглецевий слід етапу розподілу [A4]                | 0.7 kg CO2 eq.                             |
| Вуглецевий слід етапу встановлення [A5]             | 0.1 kg CO2 eq.                             |
| Вуглецевий слід етапу використання [B2, B3, B4, B6] | 279 kg CO2 eq.                             |
| Вуглецевий слід етапу кінця життєвого циклу [C1–C4] | 0.9 kg CO2 eq.                             |
| Екологічний профіль продукту (PEP)                  | <a href="#">Екологічний профіль виробу</a> |

### Use Better



### Матеріали та упаковка

|  |   |
|--|---|
| Пакет з вторинного картону   | Так   |
| Упаковка без пластику  | Так   |
| Число CIP  | Eee2fc35-1620-4b70-b1d5-206e9240044e  |
| Директива ЄС про обмеження використання небезпечних речовин (RoHS) | <a href="#">Відповідає з винятком</a>   |
| Регламент REACH  | <a href="#">Референс містить речовини, що викликають серйозне занепокоєння, понад порогове значення</a> |
| Без ПВХ  | Так   |

### Use Longer



### Продовження терміну служби

|        |    |
|--------|----|
| Ремонт | Ні |
|--------|----|

### Use Again



### Перепакування і перероблення

|                                  |  |
|----------------------------------|--|
| Потенціал вторинної переробки, % | 0  |
| Профіль циркулярності            | <a href="#">Інформація про закінчення терміну експлуатації</a>   |
| Повернення                       | Ні   |
| Маркування WEEE                  |  Продукт має бути утилізований на ринках Європейського Союзу відповідно до спеціального збору відходів і ніколи не потрапляти у сміттєві баки |

Dimensions Drawings

Compact and Modular Smart Relays

Mounting on 35 mm/1.38 in. DIN Rail

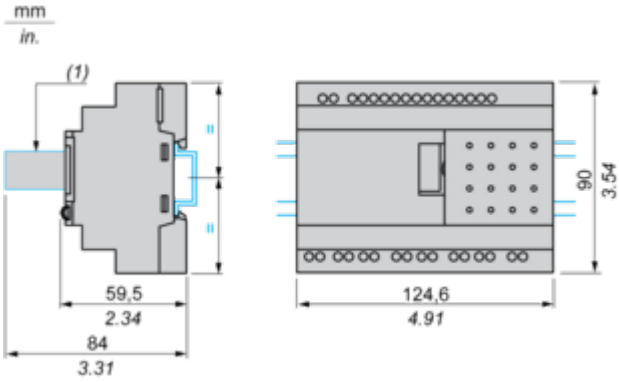

(1) With SR2USB01 or SR2BTC01

Screw Fixing (Retractable Lugs)

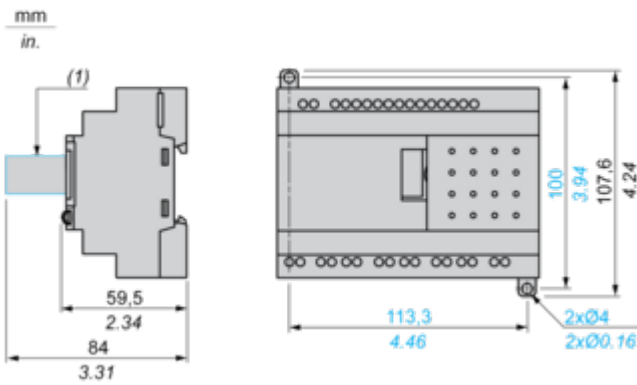

(1) With SR2USB01 or SR2BTC01

Position of Display

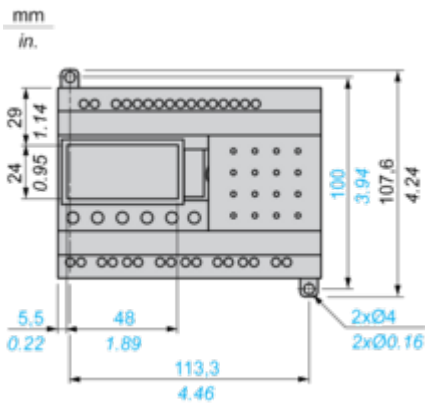

Connections and Schema

Connection of Smart Relays on AC Supply

SR••••1B, SR••••1FU

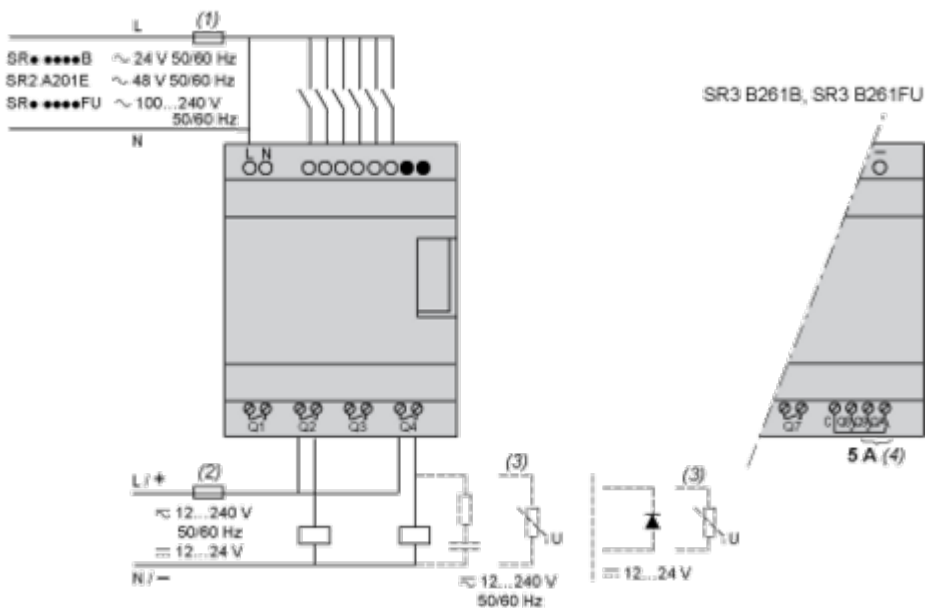

- (1) 1 A quick-blow fuse or circuit-breaker.
- (2) Fuse or circuit-breaker.
- (3) Inductive load.
- (4) Q9 and QA: 5 A (max. current in terminal C: 10 A).

With Discrete I/O Extension Module

SR3B••••B + SR3XT••••B, SR3B••••FU + SR3XT••••FU

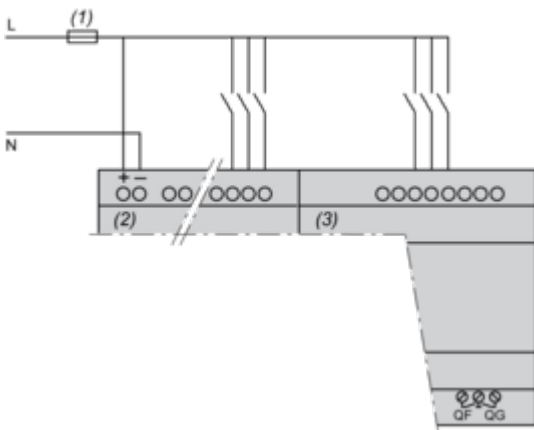

- (1) 1 A quick-blow fuse or circuit-breaker.

**NOTE:** QF and QG: 5 A for SR3XT141••

Performance Curves

Compact and Modular Smart Relays

Electrical Durability of Relay Outputs

(in millions of operating cycles, conforming to IEC/EN 60947-5-1)  
AC-12 (1)

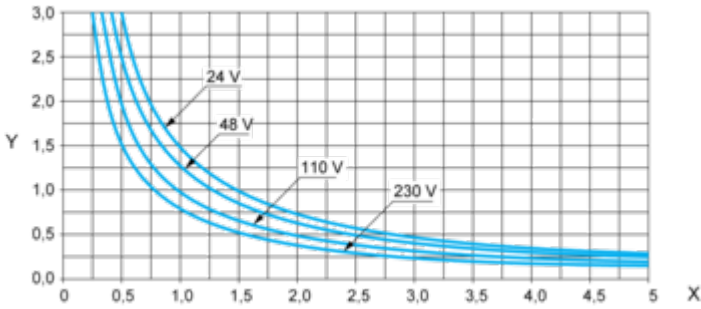

X: Current (A)

Y: Millions of operating cycles

(1) AC-12: switching resistive loads and opto-coupler isolated solid-state loads,  $\cos \geq 0.9$ .

AC-14 (1)

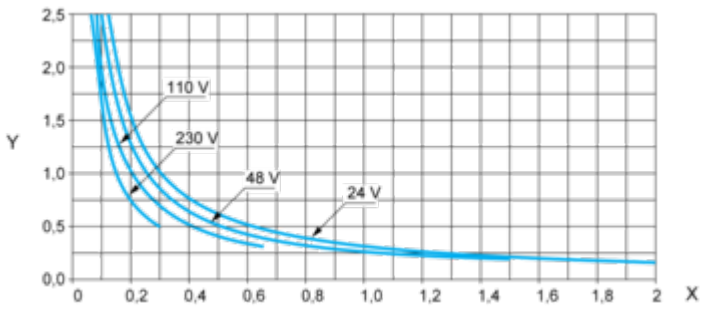

X: Current (A)

Y: Millions of operating cycles

(1) AC-14: switching small electromagnetic loads  $\leq 72$  VA, make:  $\cos = 0.3$ , break:  $\cos = 0.3$ .

AC-15 (1)

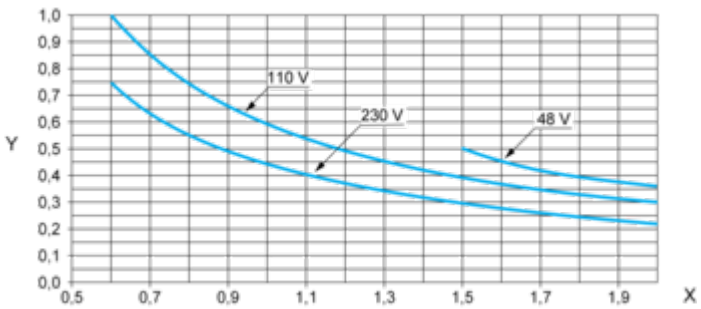

X: Current (A)

Y: Millions of operating cycles

(1) AC-15: switching electromagnetic loads  $\geq 72$  VA, make:  $\cos = 0.7$ , break:  $\cos = 0.4$ .

Technical Illustration

Dimensions

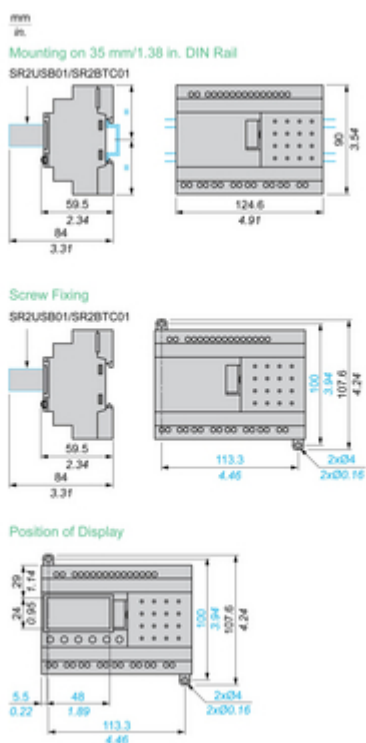

Image of product / Alternate images

Alternative

---



